

For the complete installation manual go to:
<https://support.partner.liftmaster.com/s/community-access-support>

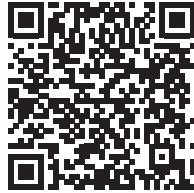

WARNING: This product can expose you to chemicals including lead, which are known to the State of California to cause cancer or birth defects or other reproductive harm. For more information go to www.P65Warnings.ca.gov.

Connect Power

WARNING

To reduce the risk of SEVERE INJURY or DEATH:

- Disconnect power at the fuse box BEFORE proceeding.
- To AVOID damaging gas, power or other underground utility lines, contact underground utility locating companies BEFORE digging.
- ALL electrical connections MUST be made by a qualified individual.
- ALL power and control wiring MUST be run in separate conduit.
- ANY maintenance to the CAPAC or in the area near the CAPAC MUST NOT be performed until disconnecting the electrical power. Upon completion of maintenance the area MUST be cleared and secured, at that time the unit may be returned to service.
- CAPAC MUST be properly grounded and connected in accordance with national and local electrical codes. NOTE: The CAPAC should be on a separate fused line of adequate capacity.

- All power wiring should be on a dedicated circuit and well protected. The location of the power disconnect should be visible and clearly labeled.

To protect against fire and electrocution:

- Disconnect power BEFORE installing or servicing CAPAC.
- NEVER connect a keypad/reader or lock to doors without first consulting the applicable fire code.
- You MUST consult with, and get approval from, local fire officials BEFORE installing locks or devices on ANY doors that may be fire exits.
- Use of egress push buttons may not be legal. Single action exits may be required.
- ALWAYS obtain proper permits and approvals in writing BEFORE installing equipment.

NOTE: In UL installations the CAPAC shall be powered from the power limited output of a UL 294 Listed power supply, a UL 603 Listed power supply, a UL 294 Listed access control unit or a UL 325 gate operator.

CAUTION

- DO NOT connect the power supply to a switched outlet or otherwise controlled AC outlet.
- DO NOT connect the power supply to the 120 Vac outlet until ALL wiring is completed.

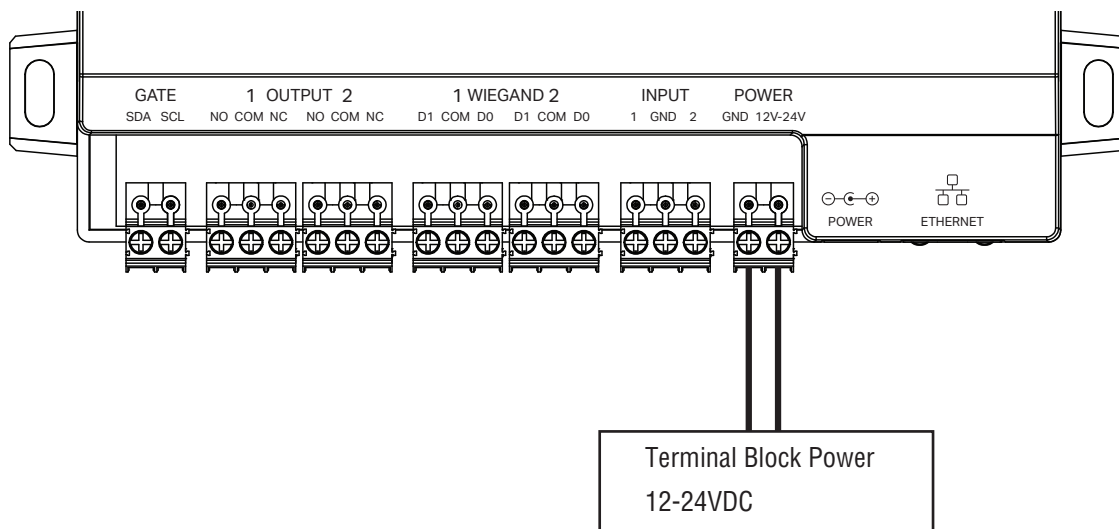

Gate Access

CAUTION

Not responsible for conflicts between the information listed in the wiring diagram and the requirements of your local building codes. The information is for suggested use ONLY. Check your local codes BEFORE installation.

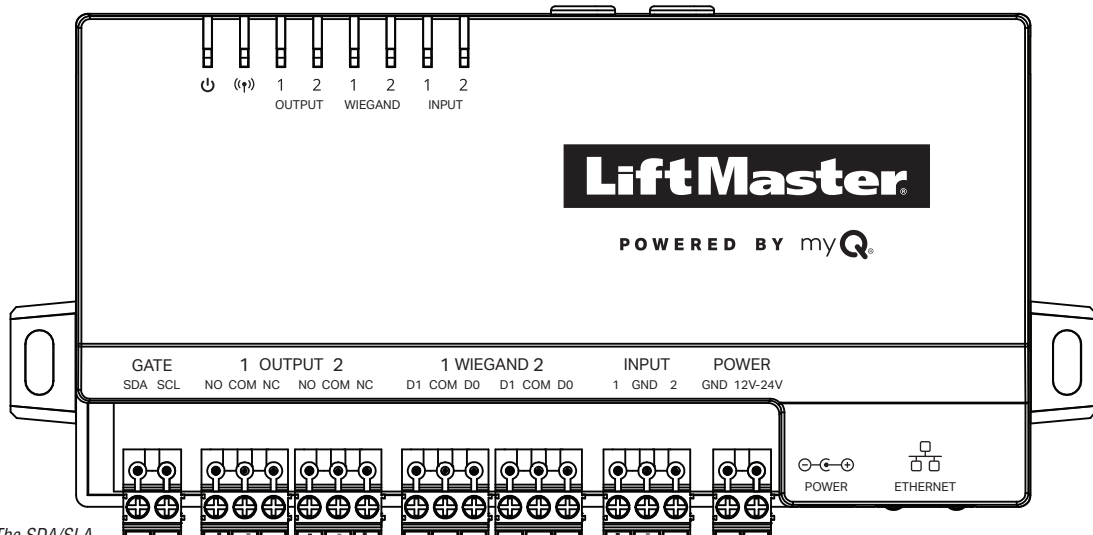

NOTE: The SDA/SLA Gate input/output shall not be connected in UL applications.

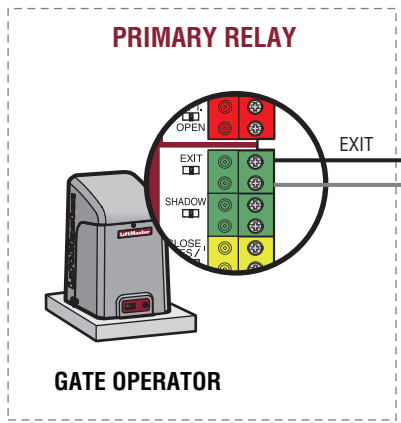
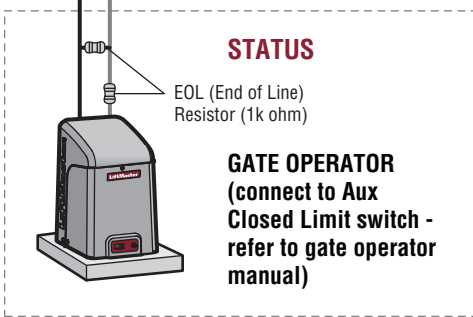

Refer to the Gate Operator manual for wiring details.

NOTE: For UL installations, only a UL 325 Listed Gate Operator, UL 294 Listed electric door strikes or UL 294 Listed Maglocks may be connected to relay output 1 or 2.

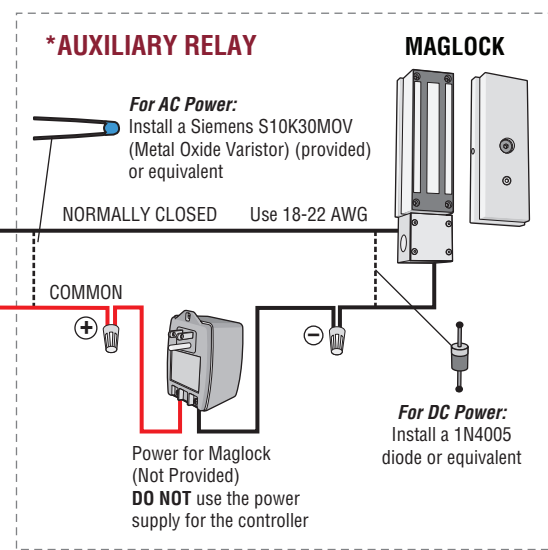
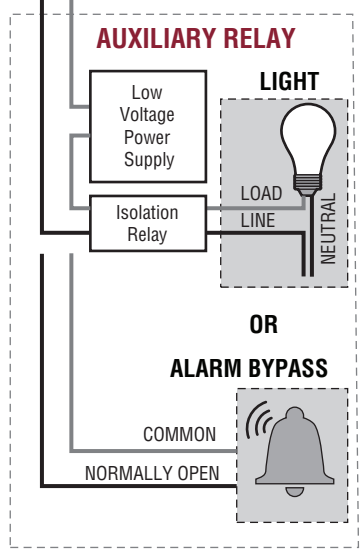

For AC Power:
Install a Siemens S10K30MOV (Metal Oxide Varistor) (provided) or equivalent

Power for Maglock (Not Provided)
DO NOT use the power supply for the controller

For DC Power:
Install a 1N4005 diode or equivalent

Door Access

⚠ WARNING

DO NOT INSTALL THE SYSTEM IN THE FAIL SECURE MODE UNLESS PERMITTED BY THE LOCAL AUTHORITY HAVING JURISDICTION. Doing so may cause interference with the operation of panic hardware.

⚠ CAUTION

Not responsible for conflicts between the information listed in the wiring diagram and the requirements of your local building codes. The information is for suggested use ONLY. Check your local codes BEFORE installation.

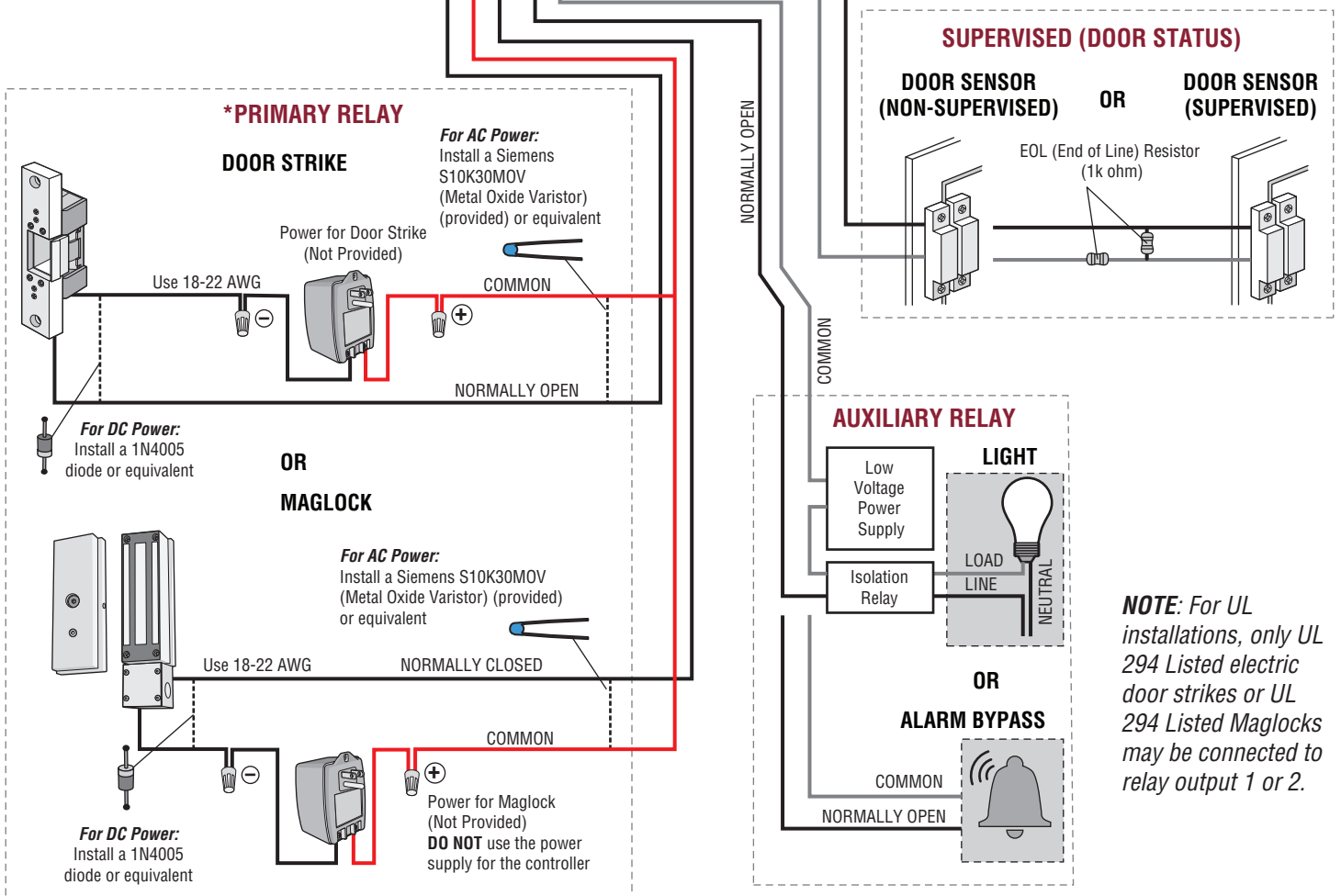
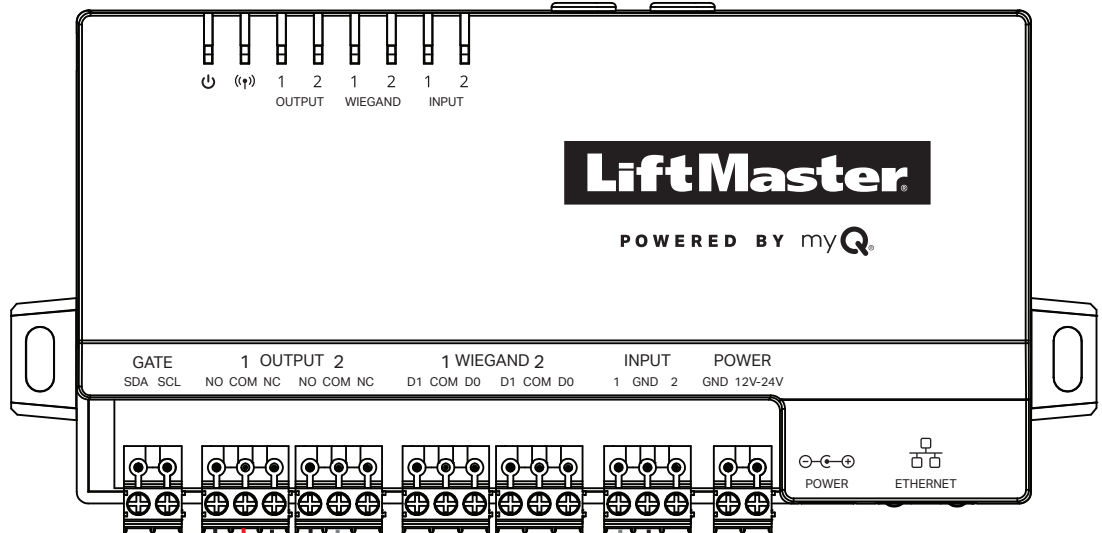

NOTE: For UL installations, only UL 294 Listed electric door strikes or UL 294 Listed Maglocks may be connected to relay output 1 or 2.

Door Access - Vestibule

! WARNING

DO NOT INSTALL THE SYSTEM IN THE FAIL SECURE MODE UNLESS PERMITTED BY THE LOCAL AUTHORITY HAVING JURISDICTION. Doing so may cause interference with the operation of panic hardware.

! CAUTION

Not responsible for conflicts between the information listed in the wiring diagram and the requirements of your local building codes. The information is for suggested use ONLY. Check your local codes BEFORE installation.

NOTE: For UL installations, only UL 294 Listed electric door strikes or UL 294 Listed Maglocks may be connected to relay output 1 or 2.

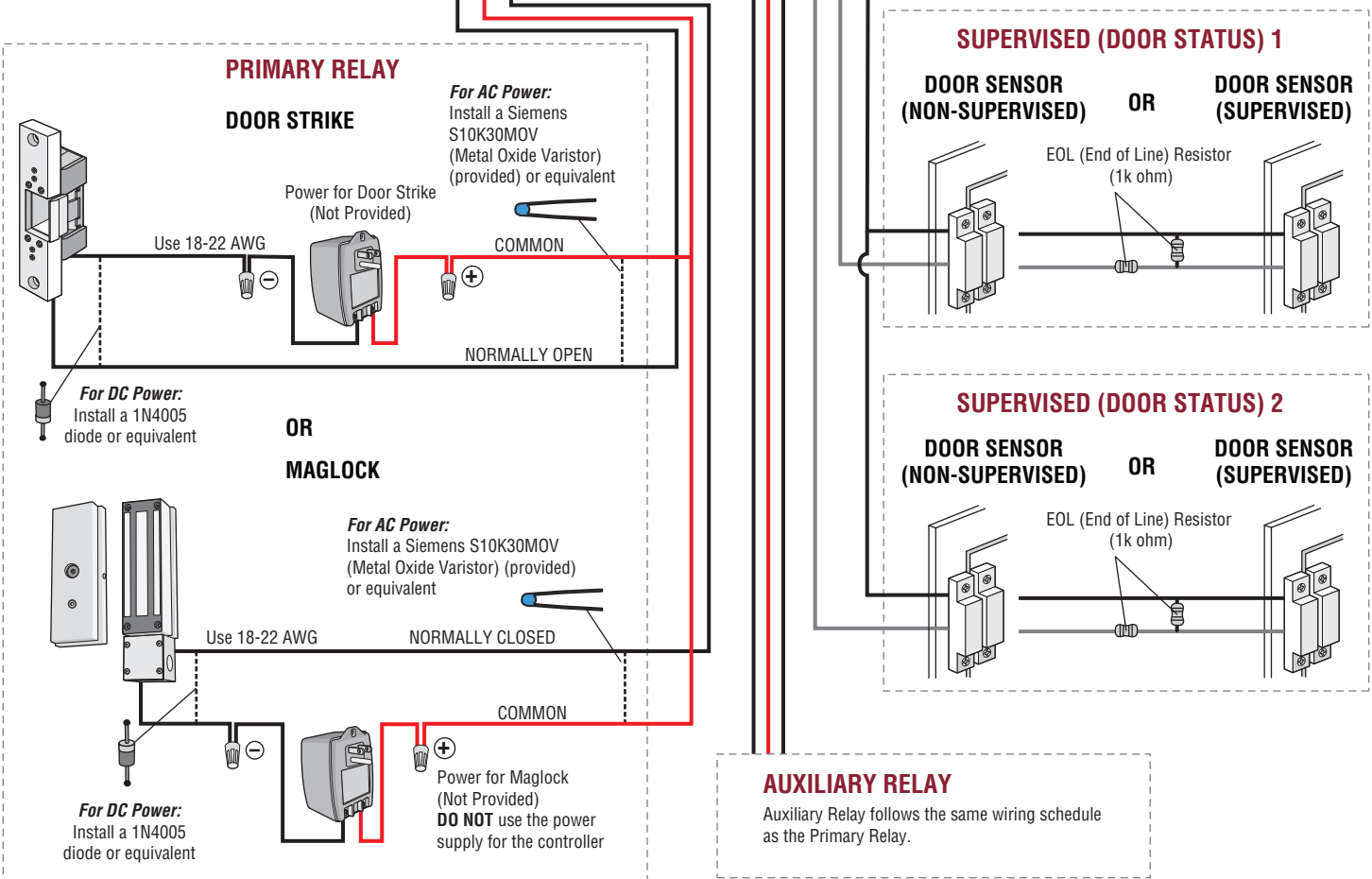
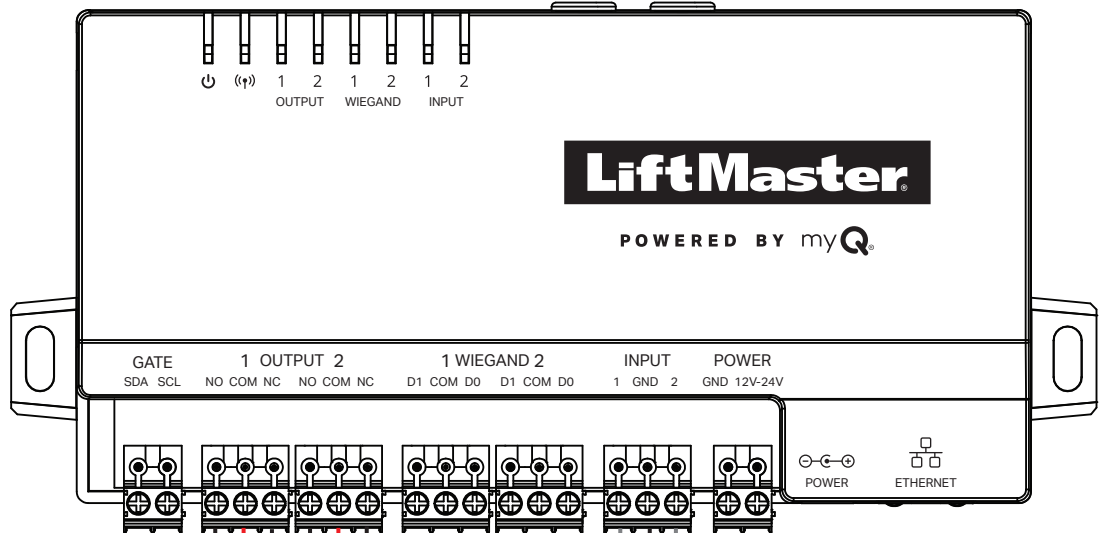

Wiegand Output

NOTE: Disconnect power *BEFORE* making electrical connections.

The CAPAC will send the pre-assigned credential, configured via myQ Community, to the TES via the Wiegand output.

CAUTION

Not responsible for conflicts between the information listed in the wiring diagram and the requirements of your local building codes. The information is for suggested use **ONLY**. Check your local codes **BEFORE** installation.

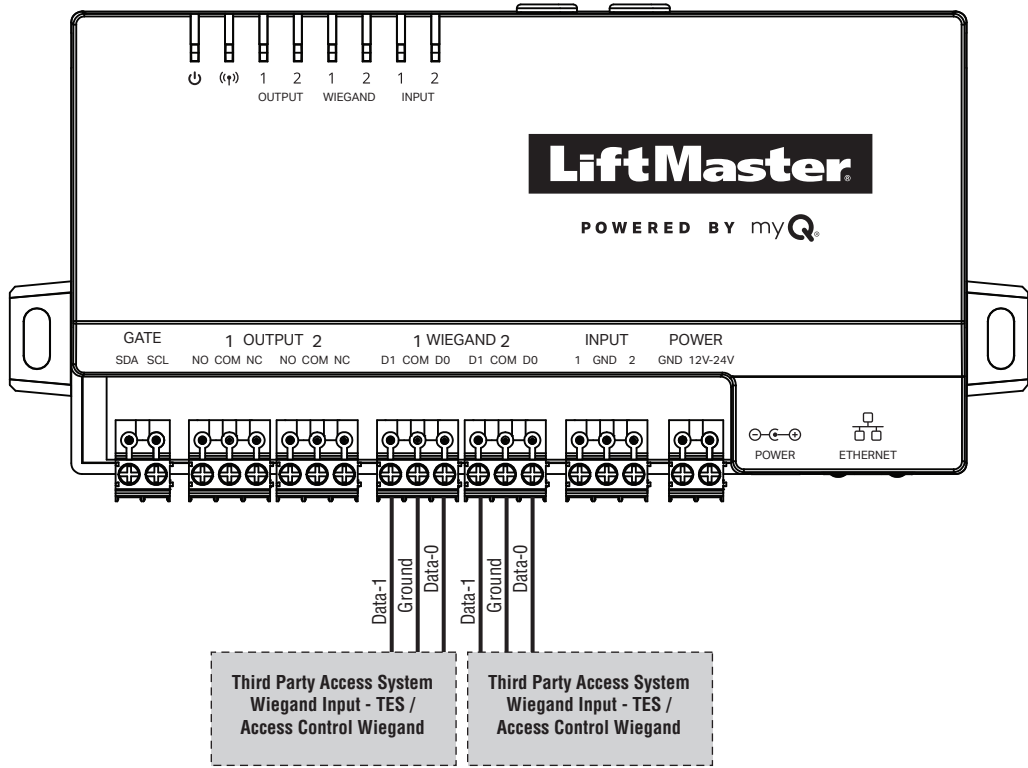

NOTE: For UL installations, only a Listed UL 294 access control unit may be connected to Wiegand output 1 or 2.

NOTICE: This device complies with part 15 of the FCC rules and Innovation, Science and Economic Development Canada license-exempt RSSs. Operation is subject to the following two conditions: (1) this device may not cause harmful interference, and (2) this device must accept any interference received, including interference that may cause undesired operation. Any changes or modifications not expressly approved by the party responsible for compliance could void the user's authority to operate the equipment.

This device must be installed to ensure a minimum 20 cm (8 in.) distance is maintained between users/bystanders and device.

This device has been tested and found to comply with the limits for a Class B digital device, pursuant to part 15 of the FCC rules and Industry Canada ICES standard. These limits are designed to provide reasonable protection against harmful interference in a residential installation. This equipment generates, uses and can radiate radio frequency energy and, if not installed and used in accordance with the instructions, may cause harmful interference to radio communications.

However, there is no guarantee that interference will not occur in a particular installation. If this equipment does cause harmful interference to radio or television reception, which can be determined by turning the equipment off and on, the user is encouraged to try to correct the interference by one or more of the following measures:

- Reorient or relocate the receiving antenna.
- Increase the separation between the equipment and receiver.
- Connect the equipment into an outlet on a circuit different from that to which the receiver is connected.
- Consult the dealer or an experienced radio/TV technician for help.

HOW TO ORDER REPAIR PARTS

DEVANCO  CANADA

19192 HAY ROAD, UNIT Q
SUMMERSTOWN, ON, K0C 2E0

TOLL FREE **1-855-931-3334**
WWW.DEVANCOCANADA.COM

**WHEN ORDERING REPAIR PARTS
PLEASE SUPPLY THE FOLLOWING INFORMATION:**

- ✓ **PART NUMBER**
- ✓ **DESCRIPTION**
- ✓ **MODEL NUMBER**

Pour le manuel d'installation complet, aller à :

<https://support.partner.liftmaster.com/s/community-access-support>

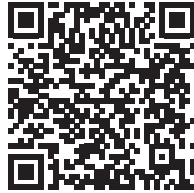

AVERTISSEMENT : Ce produit peut vous exposer à des produits chimiques, y compris du plomb, reconnus par l'État de la Californie comme étant cancérigènes ou pouvant causer des anomalies congénitales ou d'autres préjudices à l'appareil reproducteur. Pour plus d'information, visitez www.P65Warnings.ca.gov.

Connecter l'alimentation

⚠️⚡ AVERTISSEMENT

Pour réduire le risque de BLESSURES GRAVES, voire MORTELLES :

- Déconnecter l'alimentation au niveau de la boîte à fusibles AVANT de poursuivre.
- Pour ÉVITER d'endommager les conduites de gaz, d'alimentation électrique ou autres conduites de services publics, contacter les compagnies de localisation de services souterrains AVANT d'entreprendre les travaux d'excavation.
- TOUTES les connexions électriques DOIVENT être réalisées par un professionnel.
- TOUT câblage d'alimentation et de commande DOIT être acheminé dans un conduit séparé.
- Déconnecter la source d'alimentation électrique du CAPAC AVANT TOUTE intervention d'entretien sur l'actionneur ou à proximité de celui-ci. Après avoir achevé l'intervention d'entretien, la zone DOIT être dégagée et sécurisée; ce n'est qu'à ce moment que l'actionneur peut être remis en service.
- Le CAPAC DOIT ÊTRE correctement mis à la terre et connecté conformément aux réglementations du code de l'électricité local. REMARQUE : Le CAPAC doit se trouver sur un circuit

séparé avec des fusibles de capacité suffisante.

- TOUS les câblages d'alimentation doivent se trouver sur un circuit spécialisé et bien protégé. L'emplacement du dispositif de déconnexion de l'alimentation doit être visible et clairement étiqueté.

Pour assurer la protection contre le feu et une électrocution :

- Déconnecter l'alimentation AVANT de procéder à l'installation ou à une intervention d'entretien sur le CAPAC.
- NE JAMAIS connecter un clavier/lecteur ou une serrure aux portes sans d'abord consulter le code de prévention des incendies applicable.
- Il est IMPÉRATIF de consulter les autorités du service local des incendies et d'obtenir leur approbation AVANT d'installer des serrures ou des dispositifs à TOUTE porte qui pourrait servir de sortie de secours en cas d'incendie.
- Il est possible que l'utilisation de boutons-poussoirs pour une porte de secours ne soit pas légale. Des sorties de secours à action unique peuvent être exigées.
- Obtenir TOUJOURS les permis et autorisations appropriés AVANT d'installer un équipement quelconque.

REMARQUE : Dans les installations UL, le CAPAC sera alimenté à partir de la sortie de puissance limitée d'une source d'alimentation homologuée UL 294, une source d'alimentation homologuée UL 603, un dispositif d'accès homologué UL 294 ou un actionneur de barrière UL 325.

⚠️ ATTENTION

- NE PAS raccorder l'alimentation électrique à une prise commutée ou autrement contrôlée par une prise c.a.
- NE PAS raccorder l'alimentation électrique à une prise de 120 V c.a. jusqu'à ce que TOUT le câblage ait été effectué.

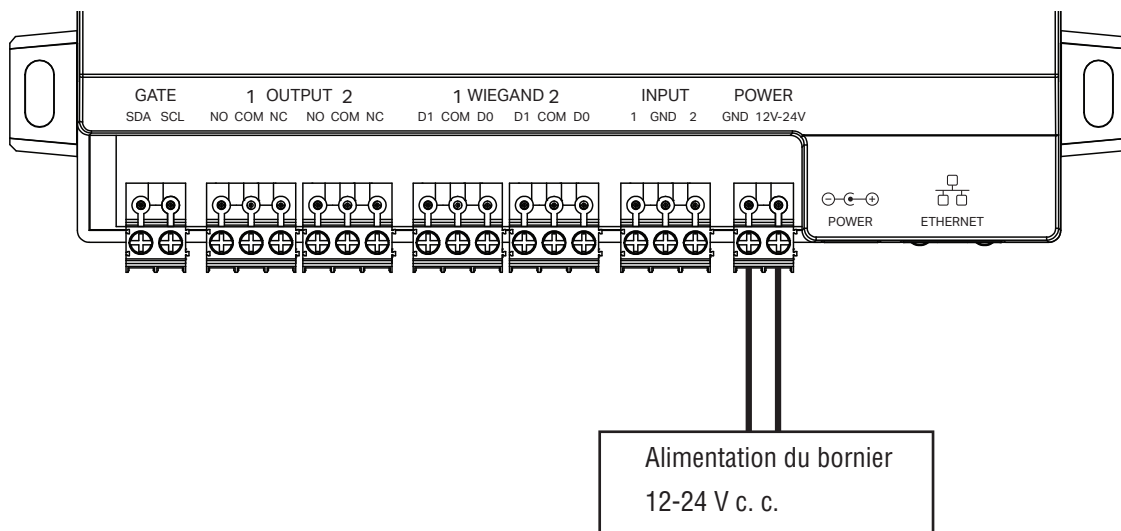

Accès à la barrière

⚠ ATTENTION

Non responsable des conflits entre l'information indiquée dans le schéma de câblage et les exigences des codes du bâtiment de votre région. Cette information est fournie **UNIQUEMENT** à titre de suggestion. Consulter les codes de votre région **AVANT** l'installation.

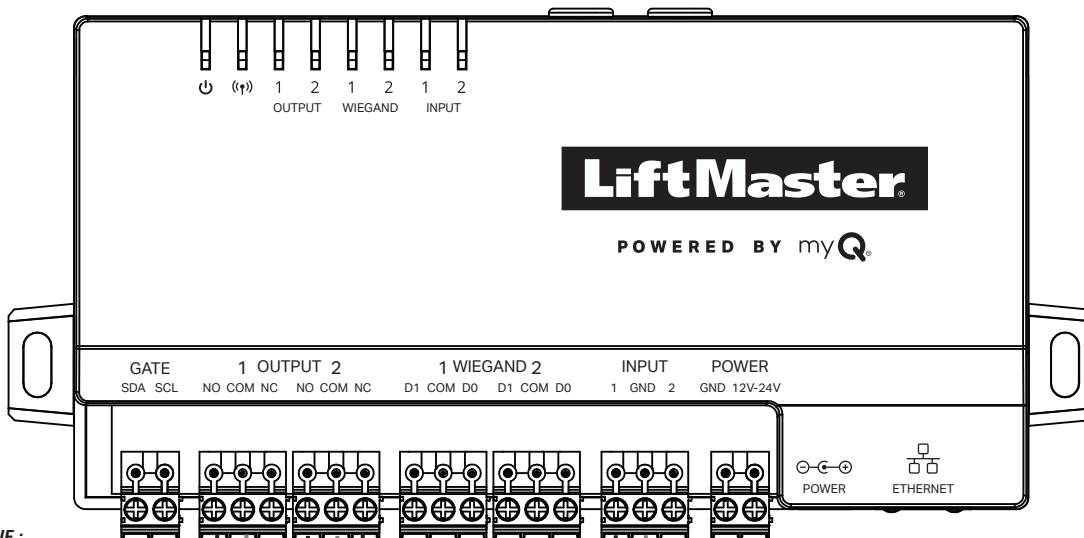

REMARQUE :
L'entrée/sortie SDA/SLA de barrière ne doit pas être connectée dans les applications UL.

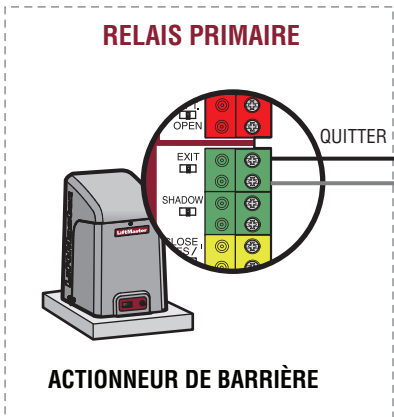
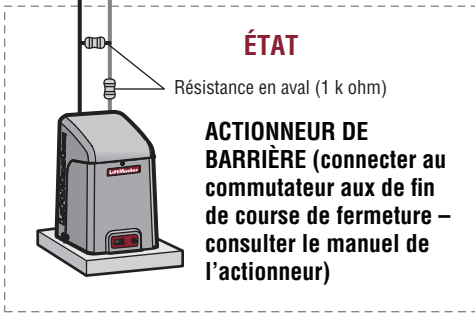

Consulter le manuel d'installation de l'actionneur de barrière pour des détails sur le câblage.

REMARQUE : Pour les installations UL, seuls un opérateur de portail répertorié UL 325, des gâches de porte électriques répertoriées UL 294 ou des verrous Maglocks listés UL 294 peuvent être connectés à la sortie de relais 1 ou 2.

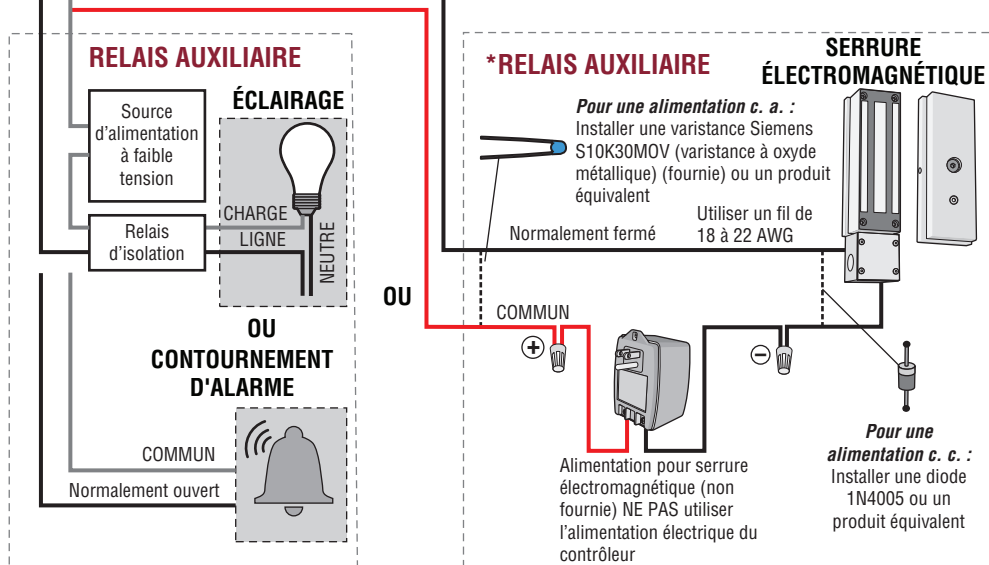

Accès à la porte

⚠ AVERTISSEMENT

NE PAS INSTALLER LE SYSTÈME EN MODE DE SÉCURITÉ INTÉGRÉE SAUF SI LES AUTORITÉS LOCALES AYANT JURIDICTION LE PERMETTENT. Cela pourrait causer une interférence avec le fonctionnement de la serrure antipanique.

⚠ ATTENTION

Non responsable des conflits entre l'information indiquée dans le schéma de câblage et les exigences des codes du bâtiment de votre région. Cette information est fournie UNIQUEMENT à titre de suggestion. Consulter les codes de votre région AVANT l'installation.

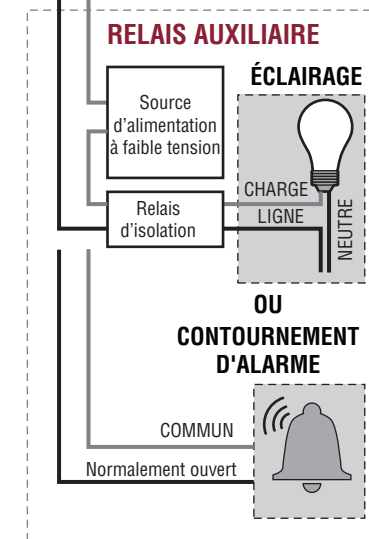
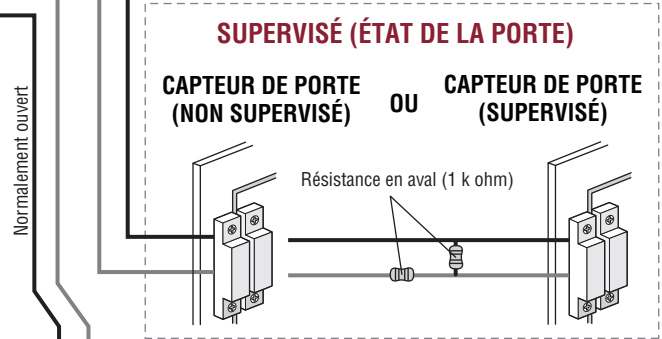
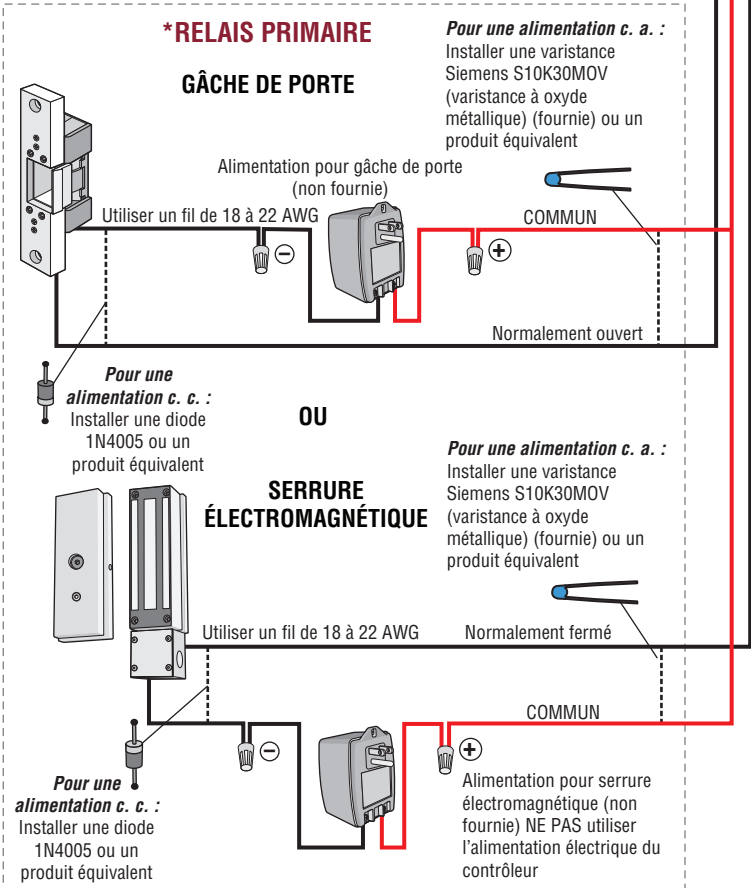
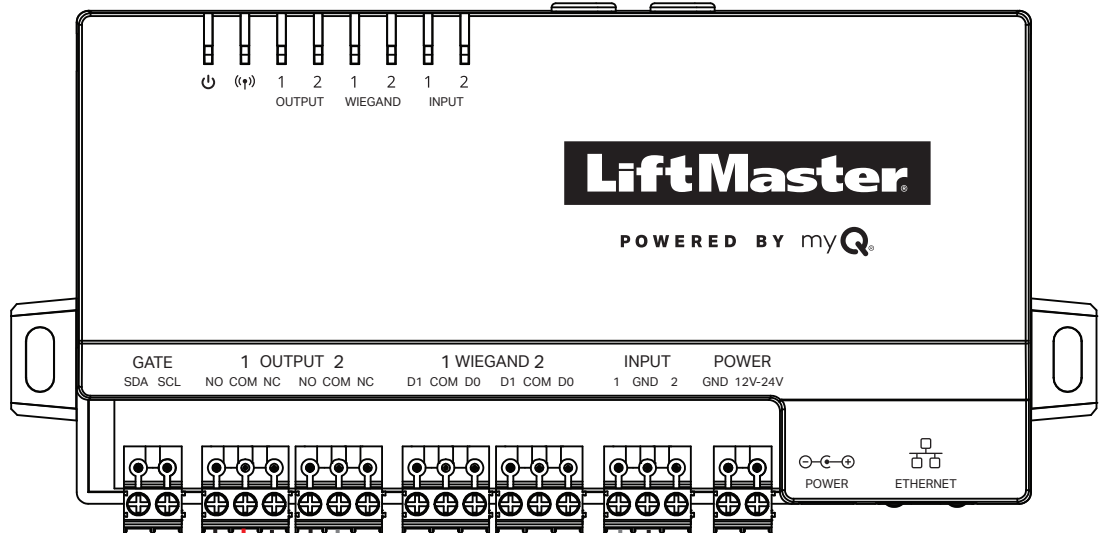

REMARQUE : Pour les installations UL, seuls les gâches électriques de porte homologuées UL 294 ou les verrous Maglocks homologués UL 294 peuvent être connectés à la sortie de relais 1 ou 2.

Accès à la porte - vestibule

! AVERTISSEMENT

NE PAS INSTALLER LE SYSTÈME EN MODE DE SÉCURITÉ INTÉGRÉE SAUF SI LES AUTORITÉS LOCALES AYANT JURIDICTION LE PERMETTENT. Cela pourrait causer une interférence avec le fonctionnement de la serrure antipanique.

! ATTENTION

Non responsable des conflits entre l'information indiquée dans le schéma de câblage et les exigences des codes du bâtiment de votre région. Cette information est fournie UNIQUEMENT à titre de suggestion. Consulter les codes de votre région AVANT l'installation.

REMARQUE : Pour les installations UL, seuls les gâches électriques de porte homologuées UL 294 ou les verrous Maglocks homologués UL 294 peuvent être connectés à la sortie de relais 1 ou 2.

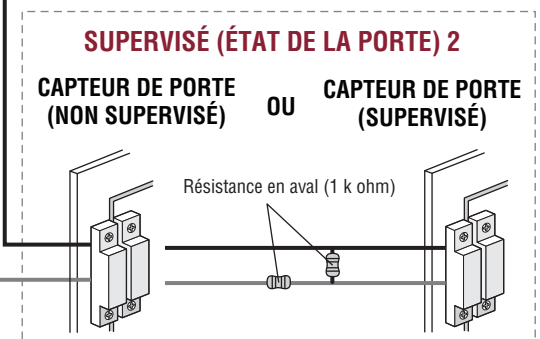
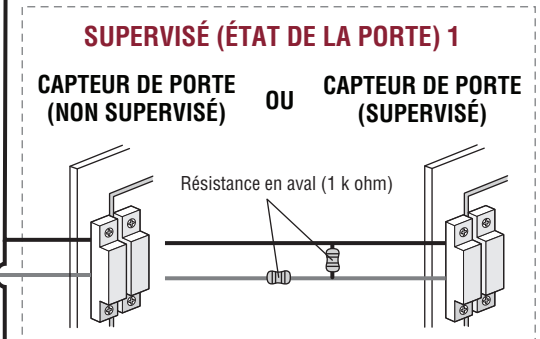
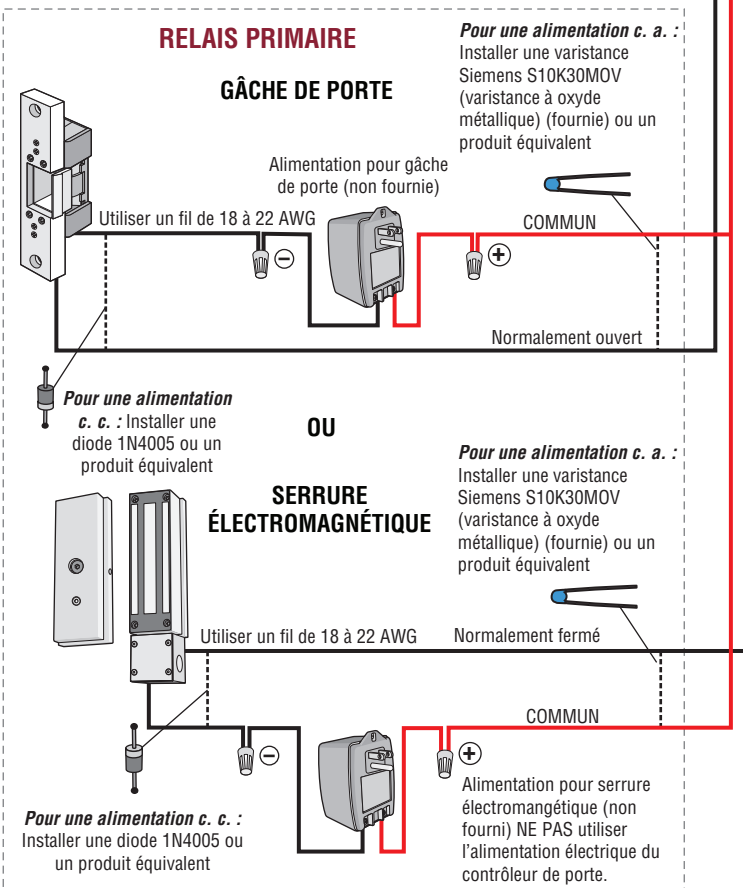
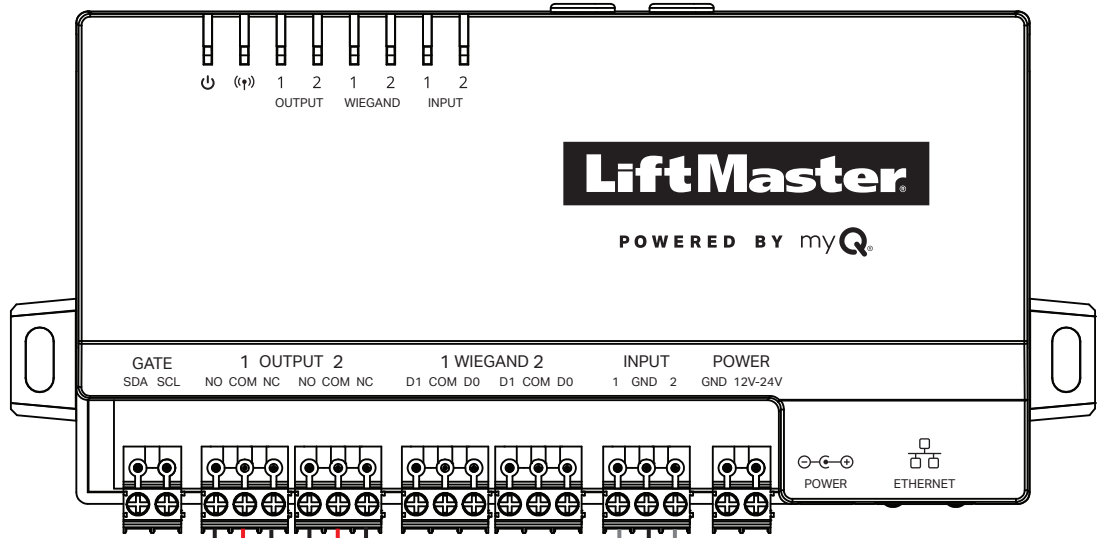

Sortie Wiegand

REMARQUE : Déconnecter l'alimentation AVANT d'effectuer toute connexion électrique.

Le CAPAC enverra l'authentifiant préattribué et configuré par le biais de myQ Community au TES par le biais de la sortie Wiegand.

ATTENTION

Non responsable des conflits entre l'information indiquée dans le schéma de câblage et les exigences des codes du bâtiment de votre région. Cette information est fournie UNIQUEMENT à titre de suggestion. Consulter les codes de votre région AVANT l'installation.

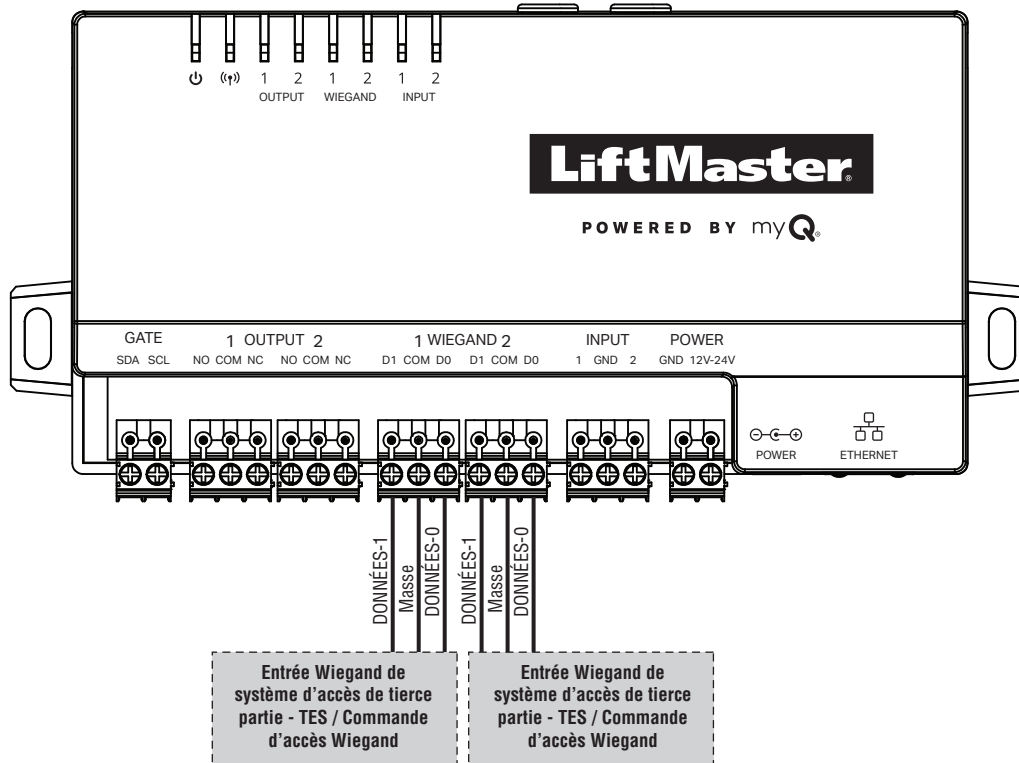

REMARQUE : Pour les installations UL, seul un dispositif de commande d'accès homologué UL 294 peut être connecté à la sortie Wiegand 1 ou 2.

AVERTISSEMENT : Cet appareil est conforme aux dispositions de la partie 15 du règlement de la FCC et de l'exemption de licence des appareils radio d'Innovation, Sciences et Développement économique Canada. L'utilisation est assujettie aux deux conditions suivantes : (1) ce dispositif ne peut causer de brouillage nuisible, et (2) ce dispositif doit accepter tout brouillage reçu, y compris tout brouillage pouvant causer un fonctionnement indésirable. Tout changement ou modification non expressément approuvés par la partie responsable de la conformité pourrait annuler l'autorité de l'utilisateur d'utiliser l'équipement.

Cet appareil doit être installé de manière à laisser une distance d'au moins 20 cm (8 po) entre celui-ci et l'utilisateur ou toute personne.

Cet appareil a été testé et déclaré conforme aux limites d'un dispositif numérique de Classe B, conformément à la partie 15 du règlement de la FCC et de la norme NMB d'Innovation, Sciences et Développement économique Canada. Ces limites ont pour but de fournir une protection raisonnable contre le brouillage nuisible dans une installation résidentielle. Cet équipement génère, utilise et peut émettre des fréquences radio et, s'il n'est pas installé et utilisé conformément aux instructions, peut causer un brouillage nuisible aux communications radio.

Cependant, rien ne garantit l'absence de brouillage dans une installation particulière. Si cet équipement cause un brouillage nuisible à la réception radio ou de télévision, ce qui peut être déterminé en éteignant l'équipement et en le rallumant, l'utilisateur est invité à tenter de corriger le brouillage par l'un des moyens suivants :

- Réorienter ou relocaliser l'antenne de réception.
- Augmenter la distance entre l'équipement et le récepteur.
- Connecter l'équipement dans une prise de courant sur un circuit différent de celui auquel le récepteur est branché.
- Pour obtenir de l'aide, consulter le détaillant ou un technicien radio chevronné.

COMMENT COMMANDER DES PIÈCES DE RECHANGE

DEVANCO  CANADA

19192 HAY ROAD, UNITÉ Q
SUMMERSTOWN, ON, K0C 2E0

SANS FRAIS **1-855-931-3334**
WWW.DEVANCOCANADA.COM

**QUAND VOUS COMMANDES DES PIÈCES DE RECHANGE S'IL
VOUS PLAÎT FOURNIR LES INFORMATIONS SUIVANTES**

- ✓ **NUMÉRO DE PIÈCE**
- ✓ **DESCRIPION**
- ✓ **NUMÉRO DE MODEL**